

RF ściemniacz do taśm LED CCT, RGB, RGBW SR-1009EA

Przed instalacją upewnij się, że zasilanie jest odłączone. Urządzenie należy przechowywać w suchym i czystym miejscu. Instalacja powinna zostać przeprowadzona wyłącznie przez wykwalifikowaną osobę. Jeśli produkt jest uszkodzony, nie manipuluj przy nim i złóż reklamację. Produkt należy zainstalować zgodnie z instrukcjami.

Funkcje

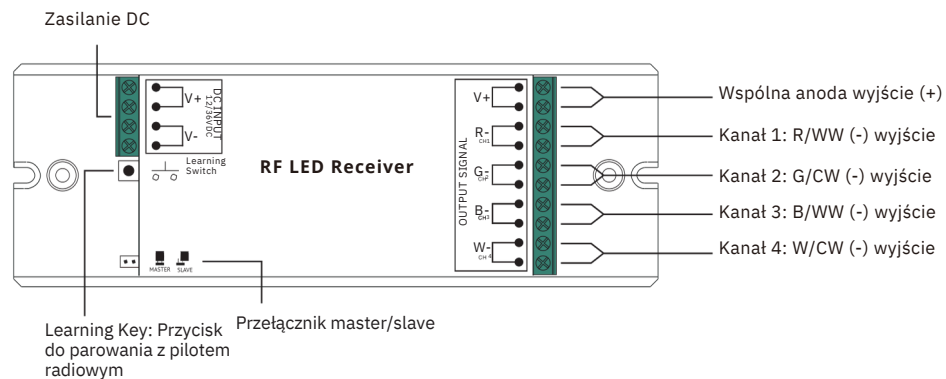

Informacje techniczne

Częstotliwość pracy	434/869,5/916,5MHz
Napięcie zasilania	12 - 36VDC
Prąd wyjściowy	4x 8A
Moc wyjściowa	12V - 384W, 24V - 768W, 36V - 1152W
Wymiary (dł. x szer. x wys.)	170 x 59 x 29 mm
Stopień ochrony	IP20

Właściwości

- Sterowanie taśmami CCT, RGB lub RGBW
- Możliwość ustawienia jako odbiornik lub wzmacniacz
- Regulacja przez napięcie stałe na przewodzie neutralnym
- Zasięg między odbiornikiem do 20 m
- Możliwość sparowania do 8 pilotów
- Kompatybilny z wszystkimi uniwersalnymi pilotami z serii RF
- Zalecany przekrój kabla 0,5 do 2,5 mm² (20 - 13 AWG)

Parowanie ze sterownikiem radiowym

Krok 1: Podłącz odbiornik RF zgodnie ze schematem podłączenia (jeden odbiornik może być sparowany z maksymalnie 8 sterownikami). Podłącz sterownik według schematu podłączenia lub montażu

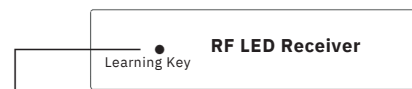

Krok 2: Naciśnij przycisk „Learning Key” na odbiorniku radiowym lub włącz i wyłącz odbiornik 3 razy z rzędu.

Krok 3: Sparuj z pilotem zgodnie z instrukcją obsługi produktu.

Przełącznik master/slave

Jeden odbiornik główny (master) może być połączony z kilkoma odbiornikami dodatkowymi (slave) w celu rozszerzonego sterowania i bezbłędnej synchronizacji. Odległość między odbiornikiem głównym (master) a odbiornikami dodatkowymi (slave) może wynosić do 100 m bez spadku napięcia.

Odbiornik główny (master) musi zostać sparowany z pilotem radiowym w innej strefie niż odbiorniki dodatkowe (slave).

Usunięcie parowania

Naciśnij i przytrzymaj przycisk „Learning Key” na odbiorniku radiowym przez co najmniej 3 sekundy, aż oprawa LED zamiga dwukrotnie. Wtedy usuwanie parowania zakończy się pomyślnie.

Wymiary

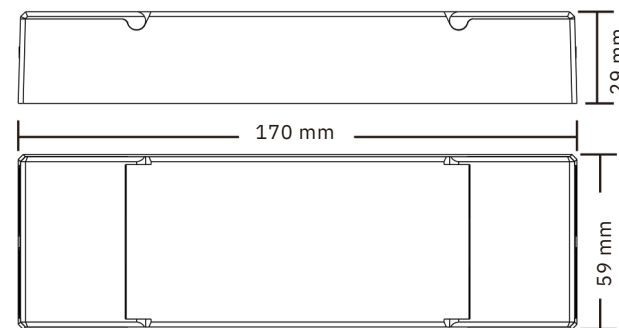

Montaż

Na krawędziach urządzenia znajdują się otwory do mocowania za pomocą wkrętów M3. Kable są zamocowane w złączach i zaleca się zabezpieczenie ich za pomocą zacisku.

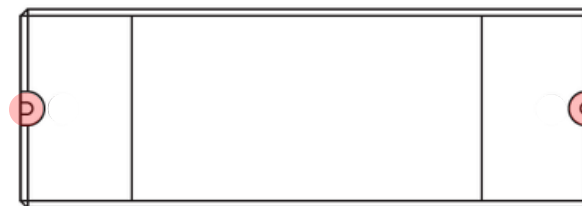

Schemat podłączenia

Przykład kompleksowego podłączenia

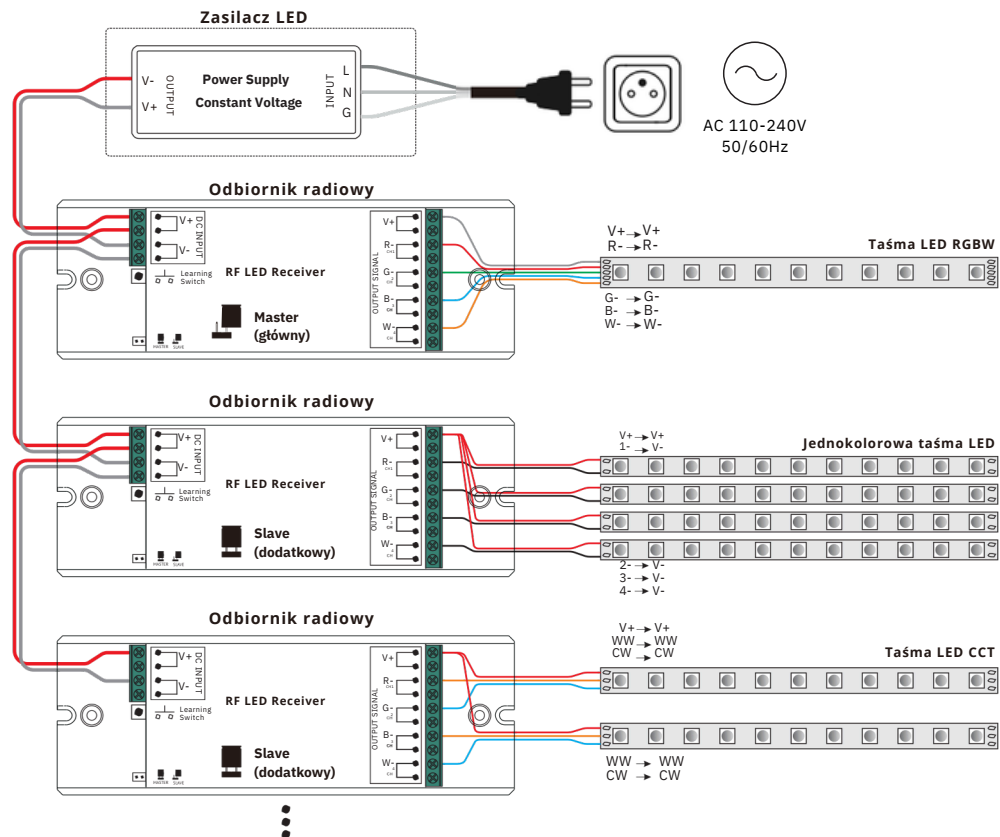

Możliwość sparowania z wieloma odbiornikami

1) Więcej odbiorników w 1 strefie, np. pokój

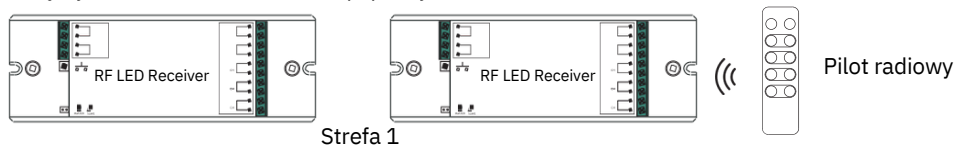

2) Każdy odbiornik w innej strefie, np. pokoje

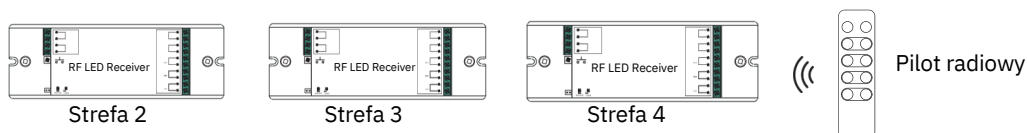

Ostrzeżenie bezpieczeństwa

Urządzenie może zostać zainstalowane wyłącznie przez osoby posiadające odpowiednie uprawnienia. Przed instalacją upewnij się, że dysponujesz umiejętnościami niezbędnymi do prawidłowego podłączenia urządzenia. Nigdy nie podłączaj urządzenia pod napięciem, a przed uruchomieniem upewnij się, że wszystko jest prawidłowo podłączone. Nie rozbieraj ani nie modyfikuj urządzenia, może to spowodować porażenie prądem elektrycznym. Nie używaj urządzenia w wilgotnym otoczeniu lub w temperaturach, które mogą powodować kondensację pary wewnątrz. Kondensacja pary wewnątrz i na zewnątrz urządzenia stwarza ryzyko zwarcia lub porażenia prądem elektrycznym. Jeśli urządzenie jest wilgotne, nie należy go używać do momentu całkowitego wyschnięcia. Urządzenie należy instalować i używać wyłącznie w temperaturze pokojowej.

Utylizacja starego sprzętu elektrycznego i elektronicznego

Symbol umieszczony na produkcie i jego akcesoriach, opakowaniu lub oryginalnych dokumentach oznacza, że produkt nie może być traktowany jako zwykły odpad komunalny. Po zakończeniu okresu użytkowania produktu należy oddać go do odpowiedniego punktu zbiórki zgodnie z obowiązującymi przepisami w danym kraju. Nie należy wyrzucać starego sprzętu elektrycznego i elektronicznego razem ze zwykłymi odpadami komunalnymi. Utylizacja odpadów jest regulowana przez Ustawę z dnia 14 grudnia 2012 r. o odpadach ze zm. oraz Dyrektywę Parlamentu Europejskiego i Rady 2012/19/EU (WEEE)

Deklaracja zgodności

Produkt został zaprojektowany i wyprodukowany zgodnie z prawodawstwem harmonizacyjnym Unii Europejskiej, a mianowicie dyrektywami 2014/53/UE (RED), 2014/35/UE (LVD), 2014/30/UE (EMC) i 2011/65/UE (RoHS), które obowiązują w zależności od zastosowania produktu.

Niniejszy produkt spełnia wszystkie wymogi techniczne i bezpieczeństwa określone w powyższych dyrektywach. Deklaracja zgodności i inne dokumenty są dostępne w sklepie internetowym dostawcy lub można o nie poprosić w dziale obsługi klienta.

Dostawca: LUXIFER sp. z o.o. | Główna 59 | Kudowa-Zdrój, 57-350 | www.luxifer.pl | info@luxifer.pl