

Ściemniacz RF i WiFi do taśm LED RGB, RGBW SR-1009FAWI

Przed instalacją upewnij się, że zasilanie jest odłączone. Urządzenie należy przechowywać w suchym i czystym miejscu. Instalacja powinna zostać przeprowadzona wyłącznie przez wykwalifikowaną osobę. Jeśli produkt jest uszkodzony, nie manipuluj przy nim i złóż reklamację. Produkt należy zainstalować zgodnie z instrukcjami.

Funkcje

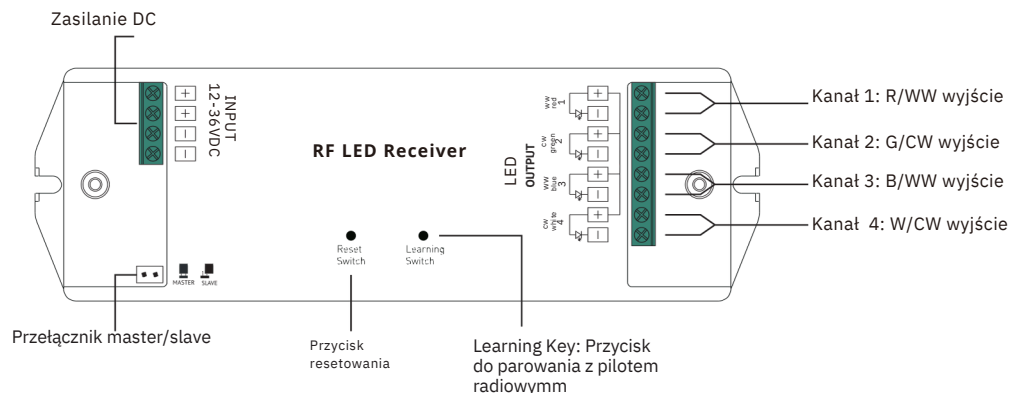

Informacje techniczne

Częstotliwość pracy	434/869,5/916,5MHz
Napięcie zasilania	12 - 36VDC
Prąd wyjściowy	4x 5A
Moc wyjściowa	12V - 240W, 24V - 480W, 36V - 720W
Wymiary (dł. x szer. x wys.)	178 x 52 x 21 mm
Stopień ochrony	IP20

Właściwości

- Sterowanie taśmami CCT, RGB lub RGBW
- Możliwość ustawienia jako odbiornik lub wzmacniacz
- Sterowanie radiowe lub przez WiFi
- Zasięg między odbiornikiem do 20 m
- Możliwość sparowania do 8 pilotów
- Kompatybilny z wszystkimi uniwersalnymi pilotami z serii RF
- Zalecany przekrój kabla 0,5 do 1,5 mm² (20 - 16 AWG)

Parowanie ze sterownikiem radiowym

Krok 1: Podłącz odbiornik RF zgodnie ze schematem podłączenia (jeden odbiornik może być sparowany z maksymalnie 8 sterownikami). Podłącz sterownik według schematu podłączenia lub montażu

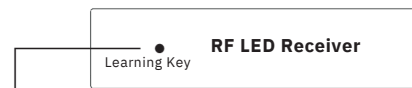

Krok 2: Naciśnij przycisk "Learning Key" na odbiorniku radiowym lub włącz i wyłącz odbiornik 3 razy z rzędu.

Krok 3: Sparuj z pilotem zgodnie z instrukcją obsługi produktu.

Podłączenie PUSH SWITCH (przyciskiem)

Krok 1: Podłącz odbiornik radiowy zgodnie ze schematem podłączenia przycisku.

Krok 2: Podłącz przycisk zgodnie ze schematem podłączenia lub montażu dostarczonym przez producenta.

Naciśnij, aby włączyć lub wyłączyć światło. Przytrzymaj, aby zmniejszyć lub zwiększyć jasność.

Przełącznik master/slave

Jeden odbiornik główny (master) może być połączony z kilkoma odbiornikami dodatkowymi (slave) w celu rozszerzonego sterowania i bezbłędnej synchronizacji. Odległość między odbiornikiem głównym (master) a odbiornikami dodatkowymi (slave) może wynosić do 100 m bez spadku napięcia.

Odbiornik główny (master) musi zostać sparowany z pilotem radiowym w innej strefie niż odbiorniki dodatkowe (slave).

Usunięcie parowania

Naciśnij i przytrzymaj przycisk „Learning Key” na odbiorniku radiowym przez co najmniej 3 sekundy, aż oprawa LED zamiga dwukrotnie. Wtedy usuwanie parowania zakończy się pomyślnie.

Aplikacja do sterowania odbiornikiem przez WiFi

Odbiornikami można sterować za pomocą aplikacji „Easylighting” lub „Easyhome”.

Pobierz aplikację „Easyhome” z „App Store” lub „Google Play” wyszukując „Easy Home - Smart Home”. Pobierz aplikację „Easylighting” z „App Store” lub „Google Play” wyszukując „easylighting” lub skanując poniższe kody QR.

Hasło do połączenia WiFi: 0123456789



Andriod



IOS

Montaż

Na krawędziach urządzenia znajdują się otwory do mocowania za pomocą wkrętów M3.

Kable są zamocowane w złączach i zaleca się zabezpieczenie ich za pomocą zacisku.



Schemat podłączenia z jednokolorową taśmą

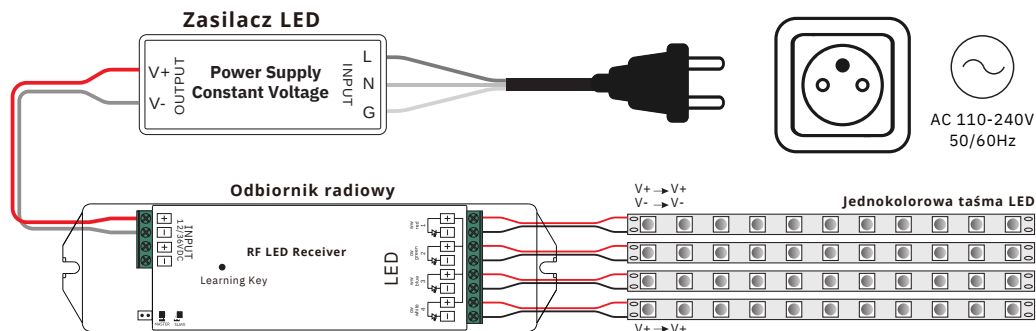

Schemat podłączenia z taśmą CCT

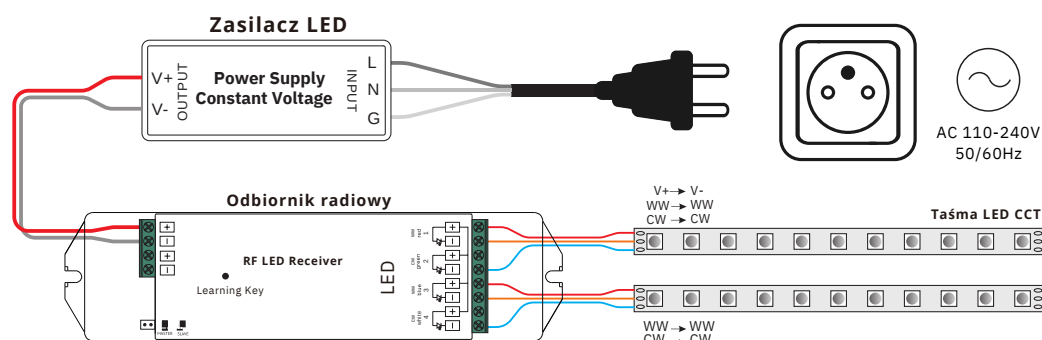

Możliwość sparowania z wieloma odbiornikami

1) Więcej odbiorników w 1 strefie, np. pokój

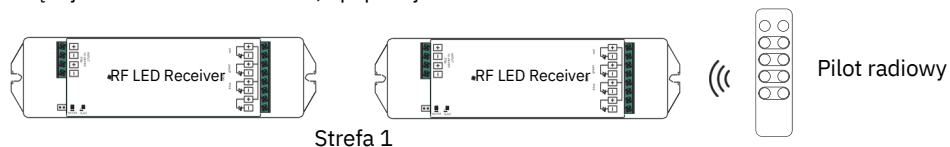

2) Każdy odbiornik w innej strefie, np. pokoje

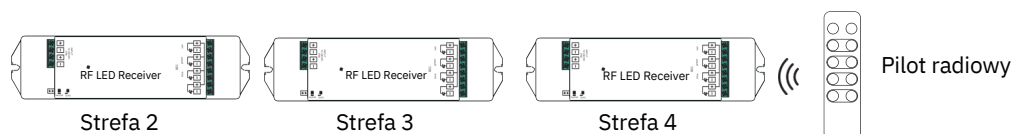

Utilizacja starego sprzętu elektrycznego i elektronicznego



Symbol umieszczony na produkcie i jego akcesoriach, opakowaniu lub oryginalnych dokumentach oznacza, że produkt nie może być traktowany jako zwykły odpad komunalny. Po zakończeniu okresu użytkowania produktu należy oddać go do odpowiedniego punktu zbiórki zgodnie z obowiązującymi przepisami w danym kraju. Nie należy wyrzucać starego sprzętu elektrycznego i elektronicznego razem ze zwykłymi odpadami komunalnymi. Utilizacja odpadów jest regulowana przez Ustawę z dnia 14 grudnia 2012 r. o odpadach ze zm. oraz Dyrektywę Parlamentu Europejskiego i Rady 2012/19/EU (WEEE)

Schemat podłączenia z taśmą LED RGB lub RGBW

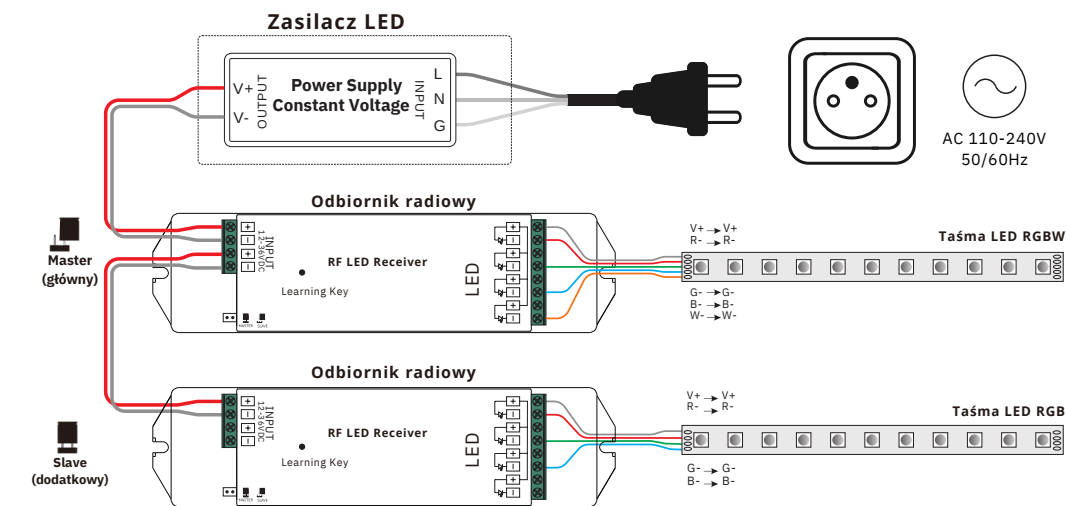

Wymiary

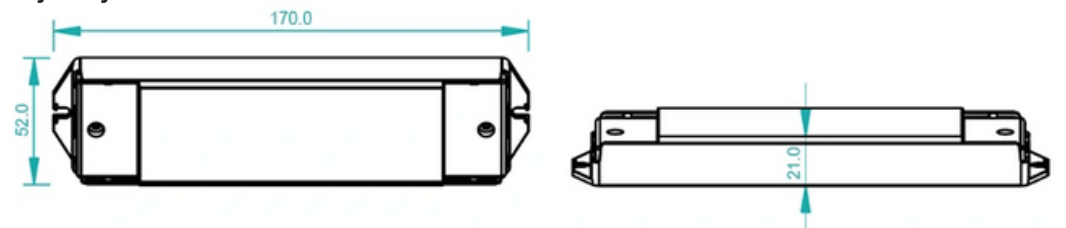

Ostrzeżenie bezpieczeństwa

Urządzenie może zostać zainstalowane wyłącznie przez osoby posiadające odpowiednie uprawnienia. Przed instalacją upewnij się, że dysponujesz umiejętnościami niezbędnymi do prawidłowego podłączenia urządzenia. Nigdy nie podłączaj urządzenia pod napięciem, a przed uruchomieniem upewnij się, że wszystko jest prawidłowo podłączone. Nie rozbieraj ani nie modyfikuj urządzenia, może to spowodować porażenie prądem elektrycznym. Nie używaj urządzenia w wilgotnym otoczeniu lub w temperaturach, które mogą powodować kondensację pary wewnątrz. Kondensacja pary wewnątrz i na zewnątrz urządzenia stwarza ryzyko zwarcia lub porażenia prądem elektrycznym. Jeśli urządzenie jest wilgotne, nie należy go używać do momentu całkowitego wyschnięcia. Urządzenie należy instalować i używać wyłącznie w temperaturze pokojowej.

Deklaracja zgodności



Produkt został zaprojektowany i wyprodukowany zgodnie z prawodawstwem harmonizacyjnym Unii Europejskiej, a mianowicie dyrektywami 2014/53/UE (RED), 2014/35/UE (LVD), 2014/30/UE (EMC) i 2011/65/UE (RoHS), które obowiązują w zależności od zastosowania produktu.

Niniejszy produkt spełnia wszystkie wymagania techniczne i bezpieczeństwa określone w powyższych dyrektywach. Deklaracja zgodności i inne dokumenty są dostępne w sklepie internetowym dostawcy lub można o nie poprosić w dziale obsługi klienta.

Dostawca: LUXIFER sp. z o.o. | Główna 59 | Kudowa-Zdrój, 57-350 | www.luxifer.pl | info@luxifer.pl