

RF ściemniacz do taśm LED CCT, RGB, RGBW SR-1009NPD-PUSH

Przed instalacją upewnij się, że zasilanie jest odłączone. Urządzenie należy przechowywać w suchym i czystym miejscu. Instalacja powinna zostać przeprowadzana wyłącznie przez wykwalifikowaną osobę. Jeśli produkt jest uszkodzony, nie manipuluj przy nim i złóż reklamację. Produkt należy zainstalować zgodnie z instrukcjami.

Funkcje

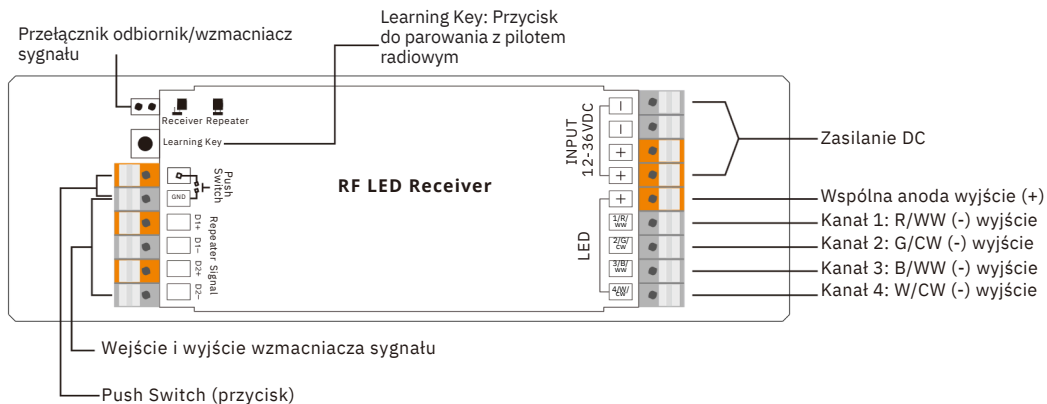

Informacje techniczne

| | |
|------------------------------|------------------------------------|
| Częstotliwość pracy | 434/869,5/916,5MHz |
| Napięcie zasilania | 12 - 36VDC |
| Prąd wyjściowy | 4x 5A |
| Moc wyjściowa | 12V - 240W, 24V - 480W, 36V - 720W |
| Wymiary (dł. x szer. x wys.) | 170 x 53,4 x 28 mm |
| Stopień ochrony | IP20 |

Właściwości

- Sterowanie taśmami CCT, RGB lub RGBW
- Możliwość ustawienia jako odbiornik lub wzmacniacz
- Regulacja przez napięcie stałe na przewodzie neutralnym
- Zasięg między odbiornikiem do 20 m
- Możliwość sparowania do 8 pilotów
- Kompatybilny z wszystkimi uniwersalnymi pilotami z serii RF
- Zalecany przekrój kabla 0,5 do 2,5 mm² (20 - 13 AWG)

Parowanie z pilotem radiowym

Krok 1: Podłącz odbiornik RF zgodnie ze schematem podłączenia (jeden odbiornik może być sparowany z maksymalnie 8 sterownikami). Podłącz sterownik według schematu podłączenia lub montażu



Krok 2: Naciśnij przycisk „Learning Key” na odbiorniku radiowym lub włącz i wyłącz odbiornik 3 razy z rzędu.
Krok 3: Sparuj z pilotem zgodnie z instrukcją obsługi produktu.

Podłączenie do PUSH SWITCH (przycisku)

Krok 1: Podłącz odbiornik radiowy zgodnie ze schematem podłączenia z przyciskiem.
Krok 2: Podłącz przycisk zgodnie ze schematem podłączenia lub montażu dostarczonym przez producenta.
Naciśnij, aby włączyć lub wyłączyć światło. Przytrzymaj, aby zmniejszyć lub zwiększyć jasność.

Przetątnik odbiornik/wzmacniacz sygnału

Jeden odbiornik można podłączyć do wielu wzmacniaczy, aby uzyskać maksymalną wydajność i bezbłędną synchronizację. Odległość między odbiornikiem a wzmacniaczem może wynosić do 100 m bez spadku napięcia.

Usunięcie parowania

Naciśnij i przytrzymaj przycisk „Learning Key” na odbiorniku radiowym przez co najmniej 3 sekundy, aż oprawa LED zamiga dwukrotnie. Wtedy usuwanie parowania zakończy się pomyślnie.

Wymiary

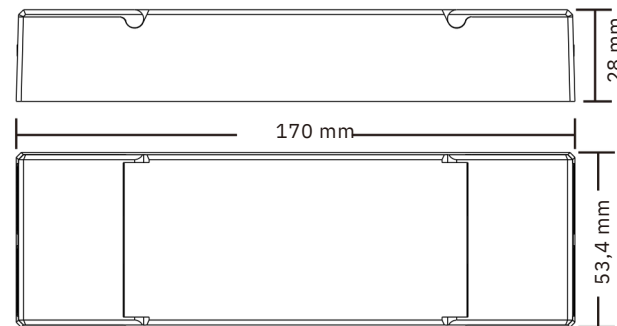

Montaż

Na krawędziach urządzenia znajdują się otwory do mocowania za pomocą wkrętów M3. Kable są zamocowane w złączach i zaleca się zabezpieczenie ich za pomocą zacisku.



Schemat podłączenia z przyciskiem (PUSH SWITCH) i jednokolorową taśmą

Możliwość sterowania za pomocą przycisku PUSH SWITCH lub pilota radiowego

1) Jeśli całkowite obciążenie prądowe każdego ściemniacza jest mniejsze niż 10 A

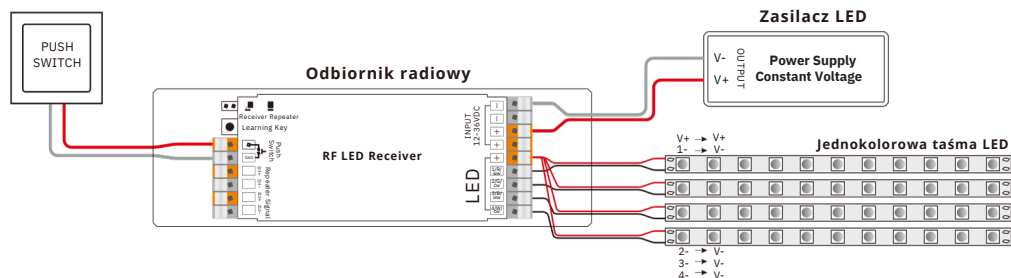

2) Jeśli całkowite obciążenie prądowe każdego ściemniacza jest większe lub równe 10 A

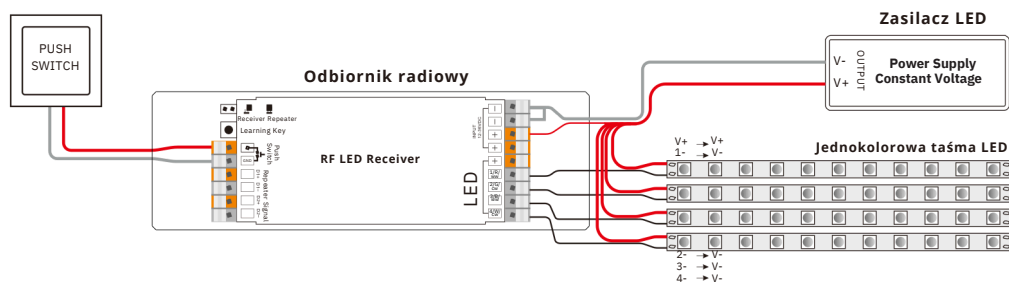

Schemat podłączenia z taśmą LED CCT

1) Jeśli całkowite obciążenie prądowe każdego ściemniacza jest mniejsze niż 10 A

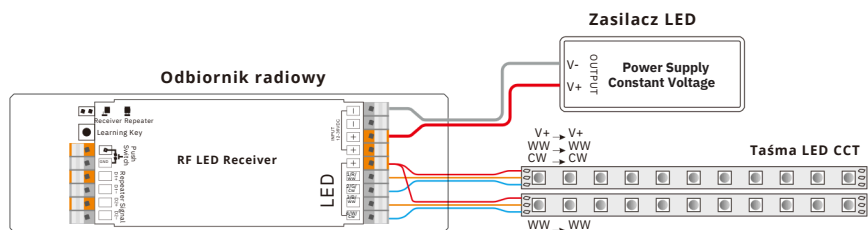

2) Jeśli całkowite obciążenie prądowe każdego ściemniacza jest większe lub równe 10 A

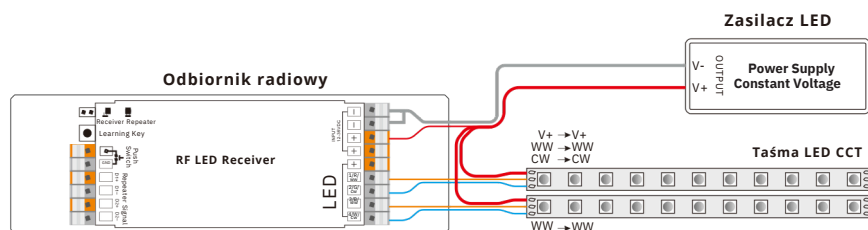

Schemat podłączenia z taśmą RGBW

1) Jeśli całkowite obciążenie prądowe każdego ściemniacza jest mniejsze niż 10 A

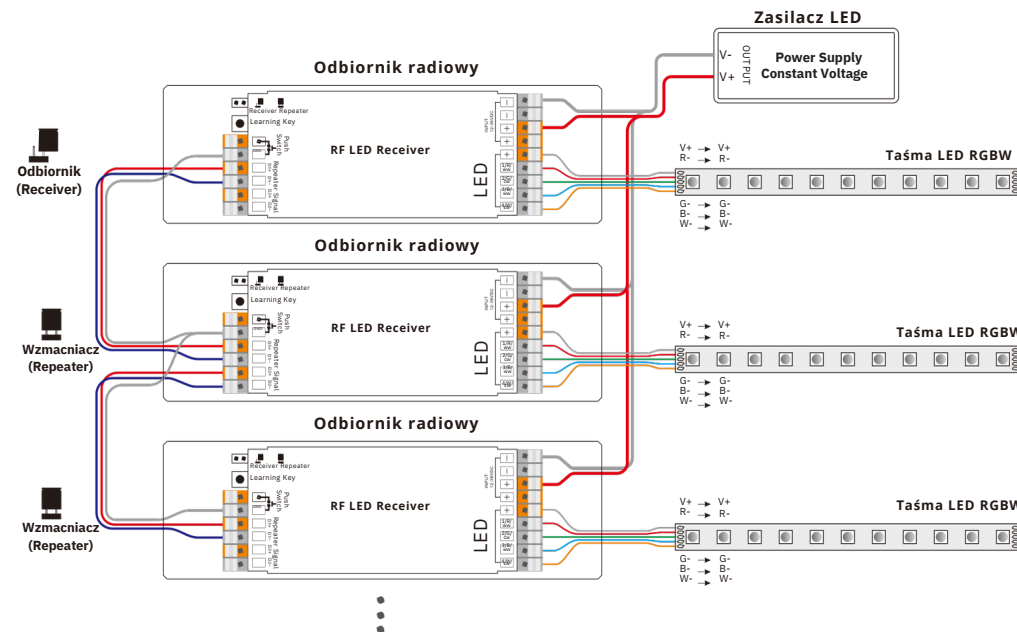

2) Jeśli całkowite obciążenie prądowe każdego ściemniacza jest większe lub równe 10 A

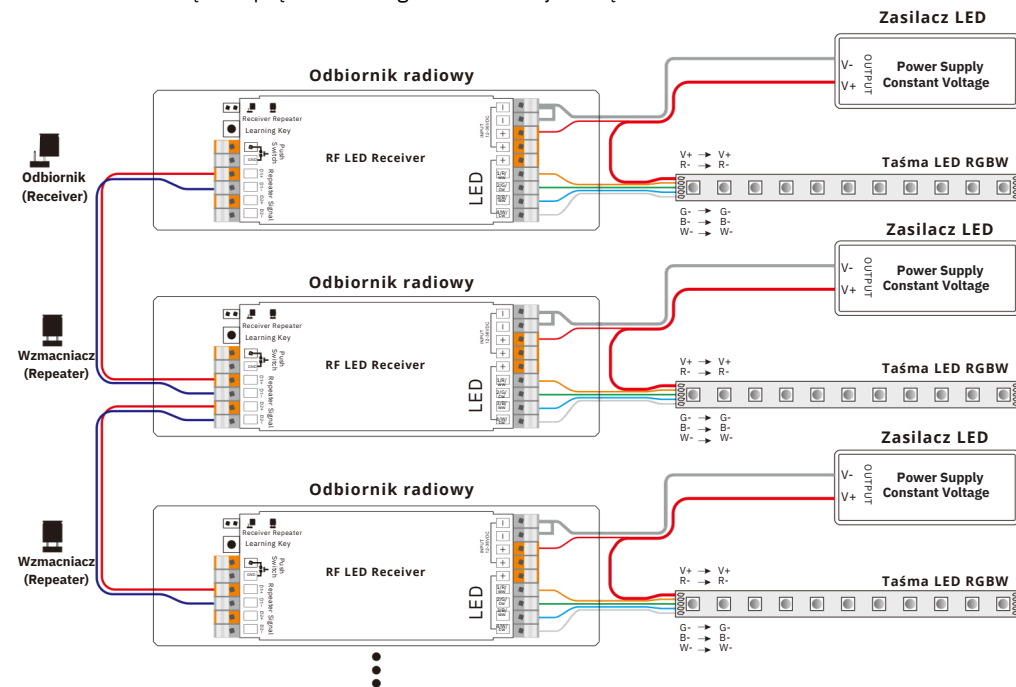

Ostrzeżenie bezpieczeństwa

Urządzenie może zostać zainstalowane wyłącznie przez osoby posiadające odpowiednie uprawnienia. Przed instalacją upewnij się, że dysponujesz umiejętnościami niezbędnymi do prawidłowego podłączenia urządzenia. Nigdy nie podłączaj urządzenia pod napięciem, a przed uruchomieniem upewnij się, że wszystko jest prawidłowo podłączone. Nie rozbieraj ani nie modyfikuj urządzenia, może to spowodować porażenie prądem elektrycznym. Nie używaj urządzenia w wilgotnym otoczeniu lub w temperaturach, które mogą powodować kondensację pary wewnątrz. Kondensacja pary wewnątrz i na zewnątrz urządzenia stwarza ryzyko zwarcia lub porażenia prądem elektrycznym. Jeśli urządzenie jest wilgotne, nie należy go używać do momentu całkowitego wyschnięcia. Urządzenie należy instalować i używać wyłącznie w temperaturze pokojowej.

Utylizacja starego sprzętu elektrycznego i elektronicznego



Symbol umieszczony na produkcie i jego akcesoriach, opakowaniu lub oryginalnych dokumentach oznacza, że produkt nie może być traktowany jako zwykły odpad komunalny. Po zakończeniu okresu użytkowania produktu należy oddać go do odpowiedniego punktu zbiórki zgodnie z obowiązującymi przepisami w danym kraju. Nie należy wyrzucać starego sprzętu elektrycznego i elektronicznego razem ze zwykłymi odpadami komunalnymi. Utylizacja odpadów jest regulowana przez Ustawę z dnia 14 grudnia 2012 r. o odpadach ze zm. oraz Dyrektywę Parlamentu Europejskiego i Rady 2012/19/EU (WEEE)

Deklaracja zgodności



Produkt został zaprojektowany i wyprodukowany zgodnie z prawodawstwem harmonizacyjnym Unii Europejskiej, a mianowicie dyrektywami 2014/53/UE (RED), 2014/35/UE (LVD), 2014/30/UE (EMC) i 2011/65/UE (RoHS), które obowiązują w zależności od zastosowania produktu.

Niniejszy produkt spełnia wszystkie wymogi techniczne i bezpieczeństwa określone w powyższych dyrektywach. Deklaracja zgodności i inne dokumenty są dostępne w sklepie internetowym dostawcy lub można o nie poprosić w dziale obsługi klienta.

Dostawca: LUXIFER sp. z o.o. | Główna 59 | Kudowa-Zdrój, 57-350 | www.luxifer.pl | info@luxifer.pl