

# RF pilot RGB i RGBW SR-2839WK

Przed instalacją upewnij się, że zasilanie jest odłączone. Urządzenie należy przechowywać w suchym i czystym miejscu. Instalacja powinna zostać przeprowadzana wyłącznie przez wykwalifikowaną osobę. Jeśli produkt jest uszkodzony, nie manipuluj przy nim i złóż reklamację. Produkt należy zainstalować zgodnie z instrukcjami.

## Funkcje

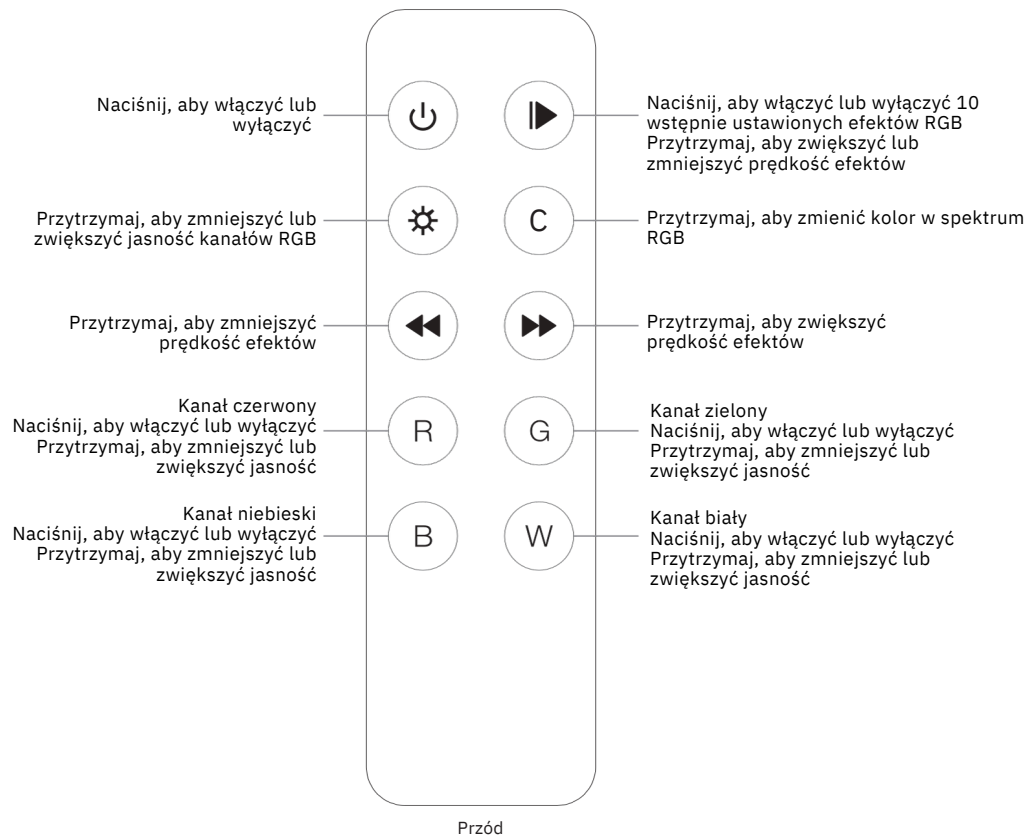

## Informacje techniczne

Wilgotność otoczenia	8%- 80%
Temperatura otoczenia	0 ~ 40°C
Napięcie zasilania	3V (1x bateria CR2025)
Częstotliwość pracy	868MHz
Wymiary (dł. x szer. x wys.)	132 x 40 x 11,5 mm
Stopień ochrony	IP20

## Właściwości

- Sterowanie taśmami i oprawami RGB i RGBW
- Sterowanie 1 strefą
- Zasięg między odbiornikiem do 20 m
- Możliwość sparowania z nieograniczoną liczbą odbiorników
- Kompatybilny z wszystkimi uniwersalnymi odbiornikami radiowymi
- Wysoce czułe, stabilne, szybkie, dokładne i niezawodne sterowanie
- 10 poziomów prędkości efektów

## Zawartość opakowania

- Pilot
- Uchwyt na pilot do montażu na ścianie
- Bateria CR2025

## Montaż

W tylnej części uchwytu magnetycznego znajduje się otwór umożliwiający solidne zamocowanie. Otwór ma rozmiar wkrętu M3. Uchwyt można umieścić na haczyku lub przykleić taśmą dwustronną. Pilot mocuje się w uchwycie za pomocą magnesu.

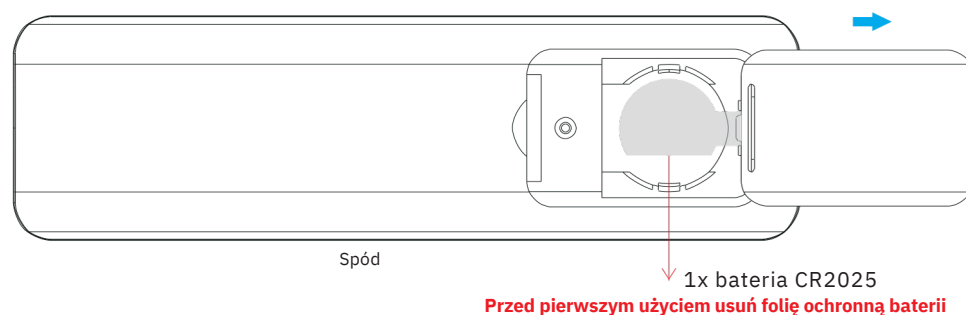

## Instrukcja parowania

**Krok 1:** Podłącz odbiornik RF zgodnie ze schematem podłączenia - zapoznaj się z instrukcją odbiornika RF, z którym chcesz sparować urządzenie (jeden odbiornik może być sparowany z maksymalnie 8 pilotami).

**Krok 2:** Usuń folię ochronną.

**Krok 3:** Włącz pilot przyciskiem .

## Parowanie z odbiornikiem RF

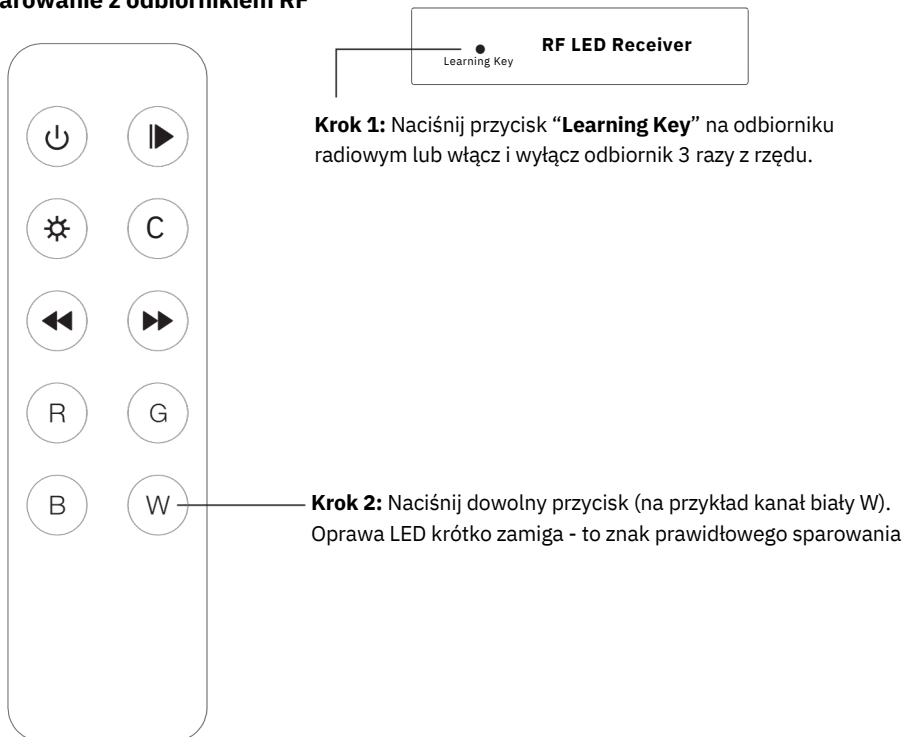

## Usunięcie parowania

Naciśnij i przytrzymaj przycisk „Learning Key” na odbiorniku radiowym przez co najmniej 3 sekundy, aż oprawa LED zamiga dwukrotnie. Wtedy usuwanie parowania zakończy się pomyślnie.

## Możliwość sparowania wielu odbiorników

1) Więcej odbiorników w 1 strefie, np. pokój

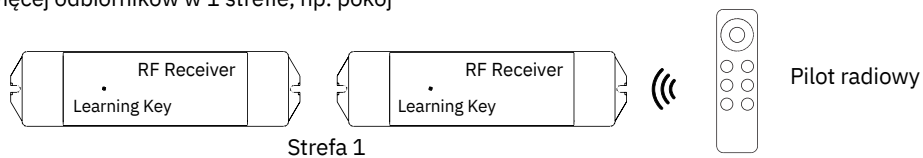

2) Dwa i więcej odbiorników radiowych na dwie i więcej oddzielnych stref, np. pokoje

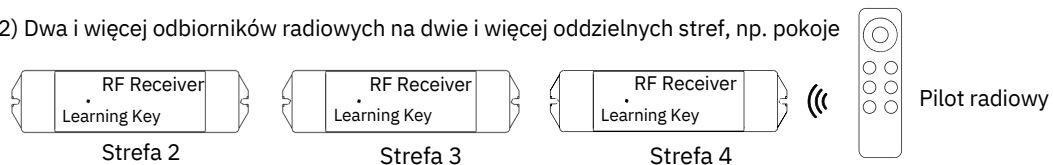

## Wymiary

Uchwyt magnetyczny

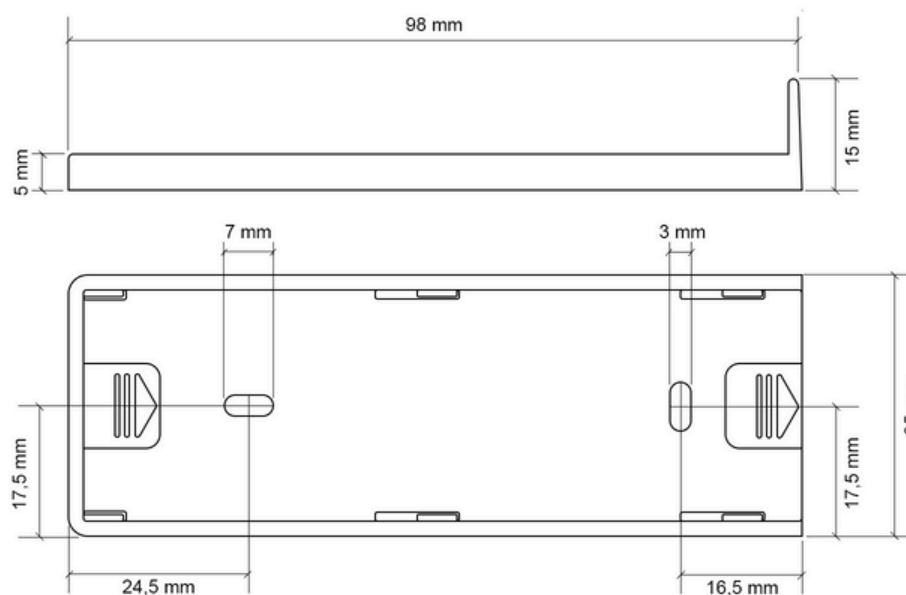

Pilot

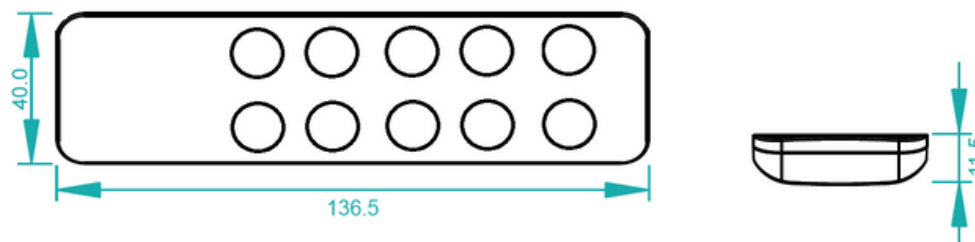

## Opis zaprogramowanych efektów RGB

- TRYB 1: Dwa dowolne kolory RGB stopniowo zwiększają i zmniejszają jasność.
- TRYB 2: Wszystkie trzy kolory RGB stopniowo zwiększają i zmniejszają jasność.
- TRYB 3: Wszystkie trzy kolory RGB naprzemiennie zwiększają i zmniejszają jasność.
- TRYB 4: Szybkie miganie kolorów RGB.
- TRYB 5: Wszystkie trzy kolory RGB stopniowo zwiększają i zmniejszają jasność, jeden po drugim.
- TRYB 6: Wszystkie trzy kolory RGB zapalają się sekwencyjnie z rosnącą jasnością.
- TRYB 7: Wszystkie trzy kolory RGB stopniowo zmniejszają jasność.
- TRYB 8: Trzy kolory RGB szybko się zmieniają.
- TRYB 9: Stopniowe przejścia między kolorami R i B ze stopniowym zmniejszaniem i zwiększaniem jasności, następnie przetaczanie na G i ponownie naprzemiennie między R i B.
- TRYB 10: Niebieski stopniowo zanika, po czym następuje przejście między G i B, a następnie naprzemiennie między R i G ze stopniowym wzrostem jasności.

## Zaprogramowane efekty RGB

Sekwencyjne przechodzenie od TRYBU 1 do TRYBU 10.  
Powtarzanie w kółko.

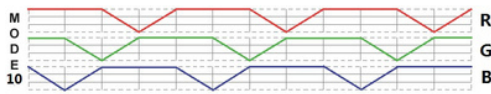
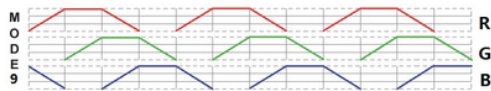
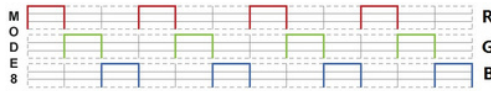
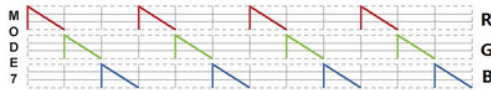
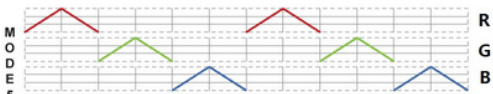
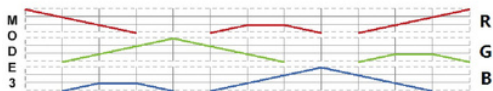
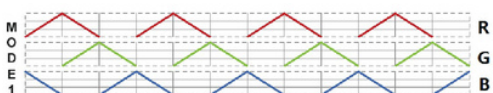

## Ostrzeżenie bezpieczeństwa

Urządzenie może zostać zainstalowane wyłącznie przez osoby posiadające odpowiednie uprawnienia. Przed instalacją upewnij się, że dysponujesz umiejętnościami niezbędnymi do prawidłowego podłączenia urządzenia. Nigdy nie podłączaj urządzenia pod napięciem, a przed uruchomieniem upewnij się, że wszystko jest prawidłowo podłączone. Nie rozbieraj ani nie modyfikuj urządzenia, może to spowodować porażenie prądem elektrycznym. Nie używaj urządzenia w wilgotnym otoczeniu lub w temperaturach, które mogą powodować kondensację pary wewnątrz. Kondensacja pary wewnątrz i na zewnątrz urządzenia stwarza ryzyko zwarcia lub porażenia prądem elektrycznym. Jeśli urządzenie jest wilgotne, nie należy go używać do momentu całkowitego wyschnięcia. Urządzenie należy instalować i używać wyłącznie w temperaturze pokojowej.

Opakowanie zawiera baterię. Baterie należy przechowywać w suchym miejscu i chronić przed skrajnymi temperaturami, które mogą spowodować ich uszkodzenie. Nie należy używać baterii, które są uszkodzone lub zdeformowane, ponieważ mogą stanowić niebezpieczeństwo. Jeśli produkt z baterią nie jest używany przez dłuższy czas, zaleca się wyjęcie baterii, aby zapobiec wyciekom lub korozji. Baterii nie wolno wyrzucać razem ze zwykłymi odpadami. Baterię, której okres użytkowania minął, należy oddać do punktu zbiórki zużytych baterii. Przestrzeganie tych wytycznych zapewni bezpieczną utylizację baterii i przyczyni się do ochrony środowiska.

## Utylizacja starego sprzętu elektrycznego i elektronicznego



Symbol umieszczony na produkcie i jego akcesoriach, opakowaniu lub oryginalnych dokumentach oznacza, że produkt nie może być traktowany jako zwykły odpad komunalny. Po zakończeniu okresu użytkowania produktu należy oddać go do odpowiedniego punktu zbiórki zgodnie z obowiązującymi przepisami w danym kraju. Nie należy wyrzucać starego sprzętu elektrycznego i elektronicznego razem ze zwykłymi odpadami komunalnymi. Utylizacja odpadów jest regulowana przez Ustawę z dnia 14 grudnia 2012 r. o odpadach ze zm. oraz Dyrektywę Parlamentu Europejskiego i Rady 2012/19/EU (WEEE)

## Deklaracja zgodności



Produkt został zaprojektowany i wyprodukowany zgodnie z prawodawstwem harmonizacyjnym Unii Europejskiej, a mianowicie dyrektywami 2014/53/UE (RED), 2014/35/UE (LVD), 2014/30/UE (EMC) i 2011/65/UE (RoHS), które obowiązują w zależności od zastosowania produktu.

Niniejszy produkt spełnia wszystkie wymagania techniczne i bezpieczeństwa określone w powyższych dyrektywach. Deklaracja zgodności i inne dokumenty są dostępne w sklepie internetowym dostawcy lub można o nie poprosić w dziale obsługi klienta.

Dostawca: LUXIFER sp. z o.o. | Główna 59 | Kudowa-Zdrój, 57-350 | [www.luxifer.pl](http://www.luxifer.pl) | [info@luxifer.pl](mailto:info@luxifer.pl)