

Części niezbędne do złożenia i wykorzystania zawieszki W-B-Z



Elementy niezbędne przy czynnościach montażowych:

- klucz ampulowy
- wiertarka
- kombinerki
- klucze płaskie

UWAGA! Lista produktów, z którymi współpracują wybrane akcesoria dostępna jest na stronie klusdesign.pl.

1. Wywierć otwór o średnicy 10 mm w blacie. Będzie dochodził do niego od spodu przewód z jednym biegunem prądu.

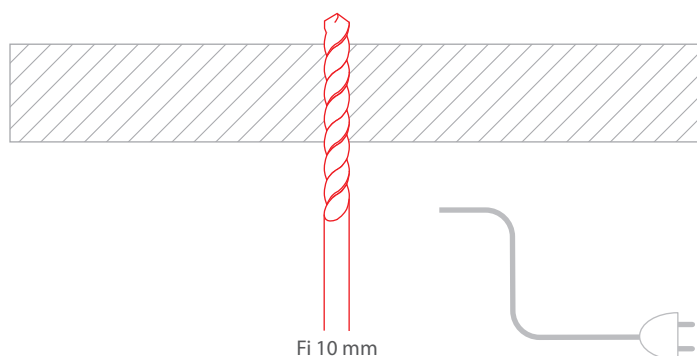

2. UWAGA! Jeżeli blat jest grubszy niż 2 cm, należy sfrezować go od dołu tak, by grubość w miejscu montażu wynosiła maks. 2 cm. Zalecana szerokość frezu to 5 cm - pozwoli to na użycie kluczy płaskich w dalszej części montażu.

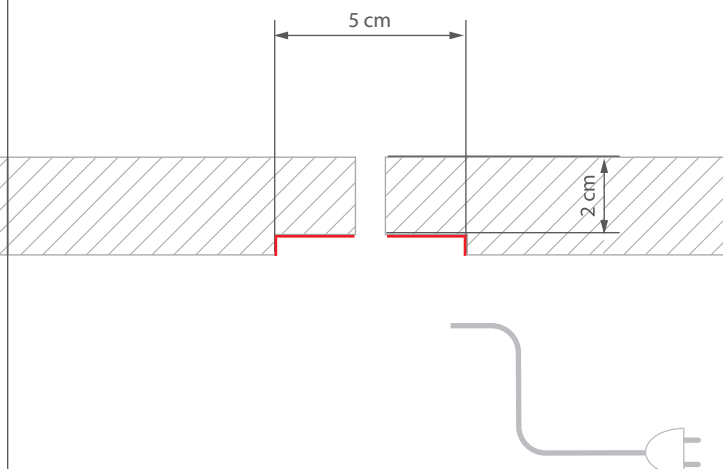

3. Podłącz do przewodu łącznik prądowy (H), i nałóż go na śrubę (I). Następnie nałóż podkładkę koronkową (G), nakrętki dolną (F) i górną (E), podkładkę dystansową (D) i podkładkę dolną (C). Gwint wprowadź do otworu.

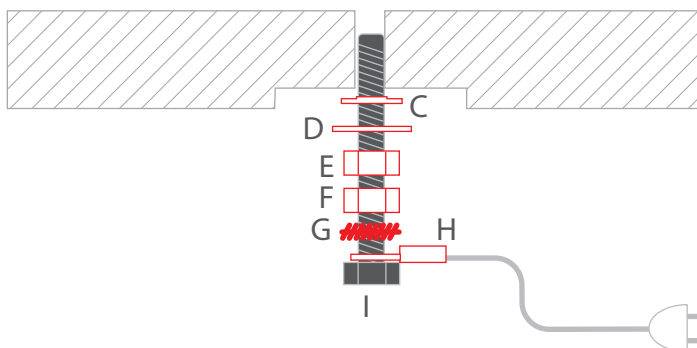

4. Na górną część gwintu nałóż kolejno podkładkę górną (B) oraz głowicę (A).

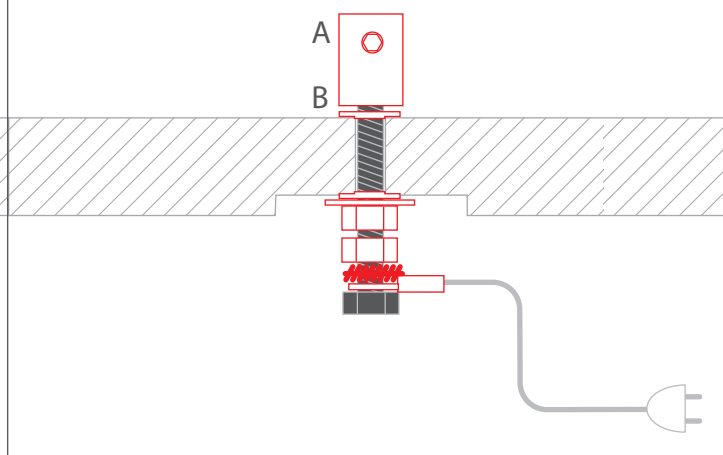

5. Dokręć głowicę oraz nakrętkę górną tak by zablokować całość w blacie. Dokręć nakrętkę dolną tak by łącznik prądowy i podkładka koronkowa były ciasno ściśnięte. Zaleca się użycie dwóch kluczy płaskich.

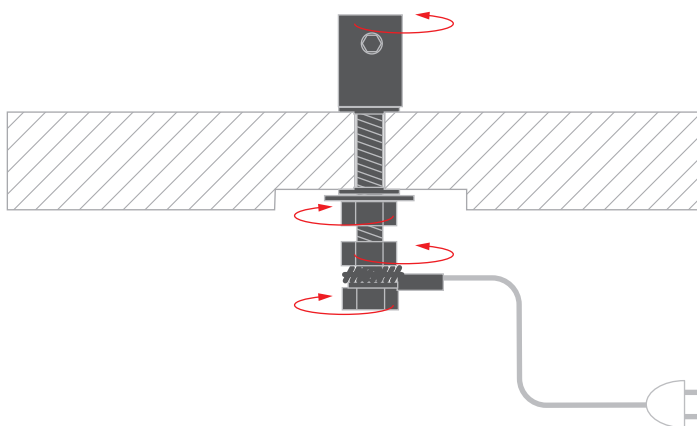

6. Zamontuj pręt od oprawy w głowicy. Zablokuj go dokręcając docisk głowicy kluczem imbusowym.

